

COMENÇEM

Unitat 8: El menjar

(Usuari bàsic A)

**Pilar Arnáiz
Gemma Carreras
Fefa Gómez
Rosa M. Via
David Martínez
(il·lustrador)**



Generalitat de Catalunya
Departament d'Educació

1. Observa una taula parada:

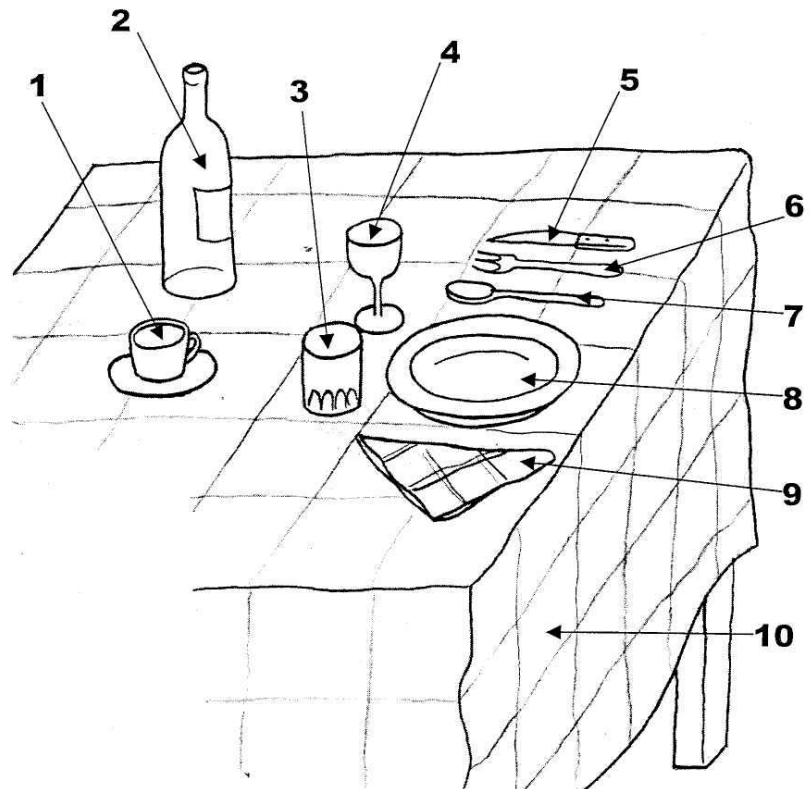

1. LA TASSA
2. L'AMPOLLA
3. EL VAS / EL GOT
4. LA COPA
5. EL GANIVET
6. LA FORQUILLA
7. LA CULLERA
8. EL PLAT
9. EL TOVALLÓ
10. LES ESTOVALLES

2. Completa les paraules:

C

P

G

C

A

V

T

T

F

E

3. Completa:

SINGULAR	PLURAL
tassa	tasses
.....	copes
ampolla
.....	vasos
.....	culleres
tovalló
forquilla
.....	ganivets
plat

4. Para la taula per a dues persones i escriu els noms dels objectes:

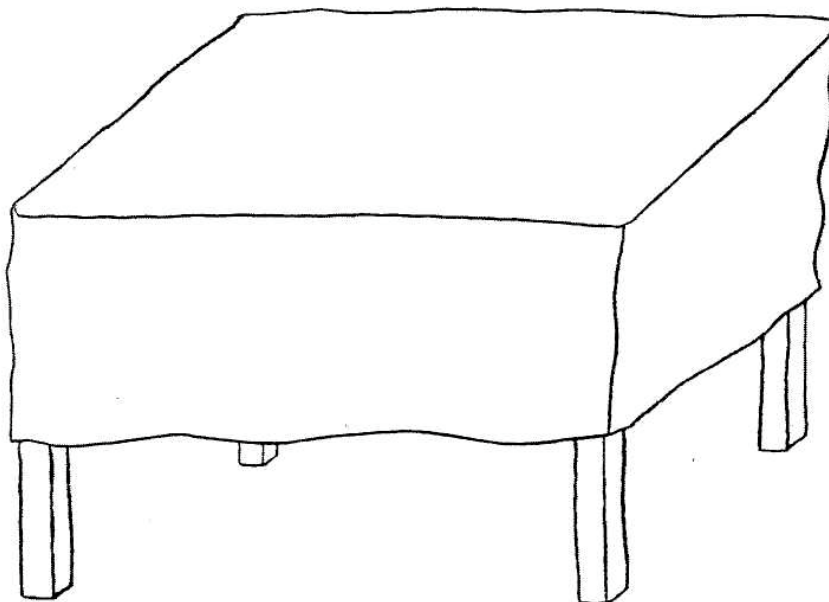

- Posa-hi dos plats
- Posa-hi dos gots
- Posa-hi dues culleres
- Posa-hi dues forquilles
- Posa-hi dos ganivets
- Posa-hi dos tovallons
- Posa-hi una ampolla d'aigua
- Pinta les estovalles

5. Observa i copia el nom:

ELS ÀPATS

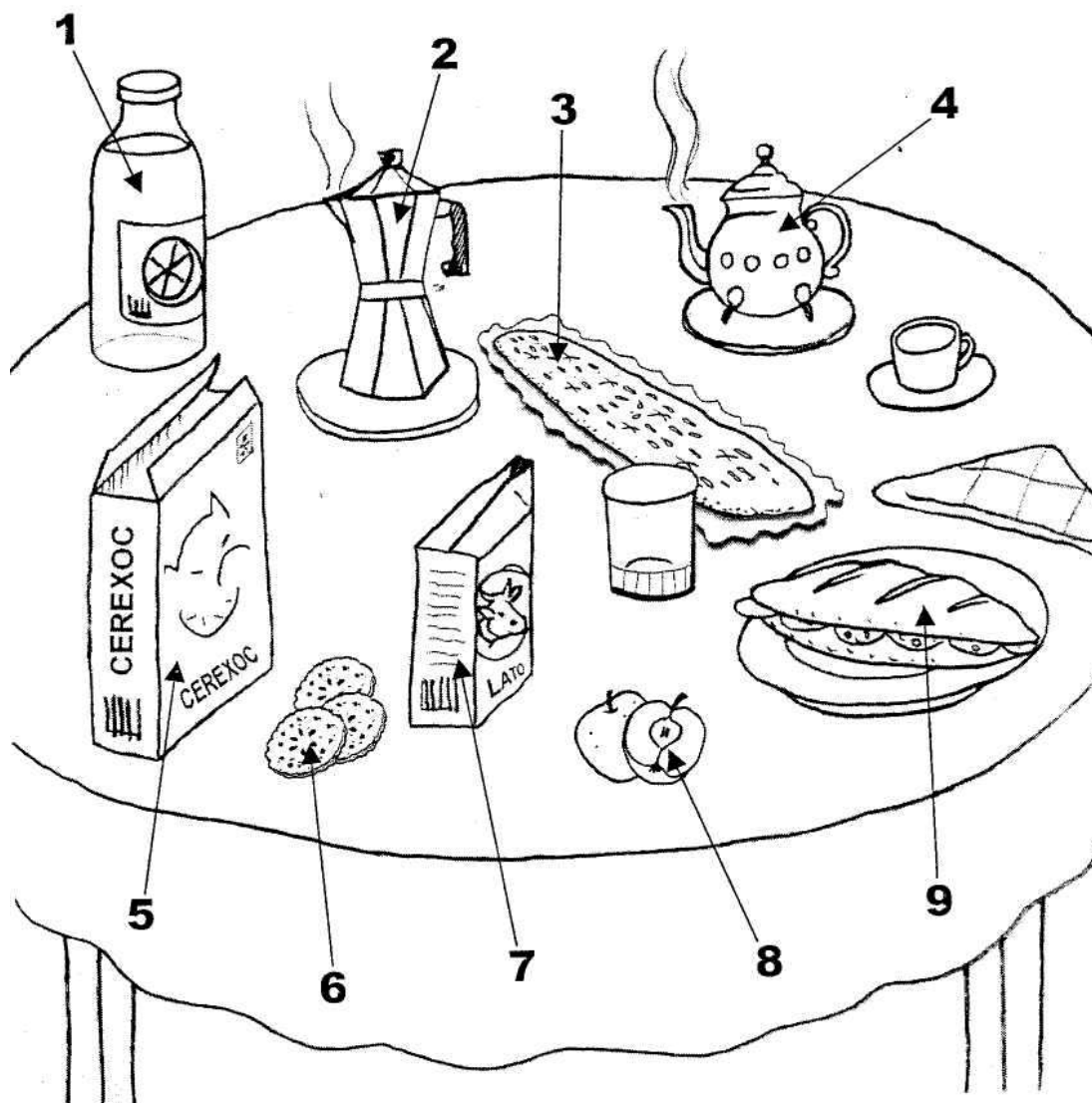

PER ESMORZAR:

1. Sucde fruita 2. Cafè 3. Coca 4. Te
5. Cereals 6. Galetes 7. Llet 8. Fruita 9. Entrepà

1. 2. 3.
4. 5. 6.
7. 8. 9.

PER DINAR:

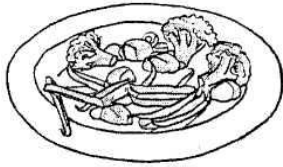

verdura

.....

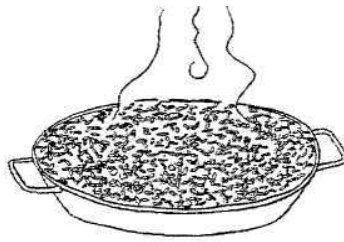

arròs

.....

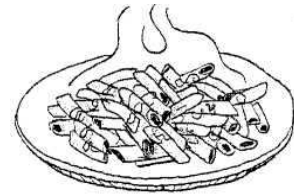

macarrons

.....

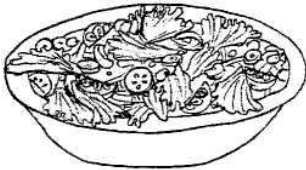

amanida

.....

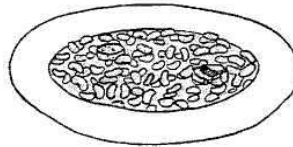

mongetes

.....

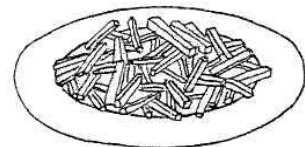

patates fregides

.....

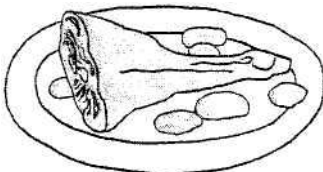

carn

.....

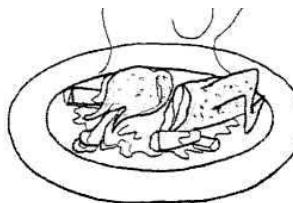

pollastre

.....

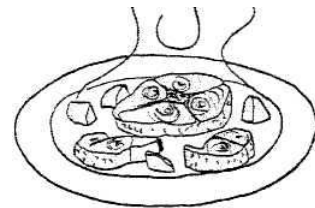

peix

.....

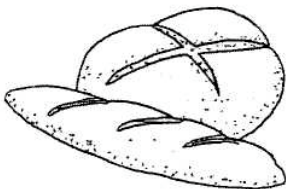

pa

.....



aigua

.....



taronjada

.....

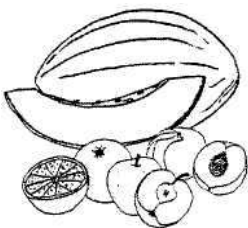

fruita

.....



gelat

.....

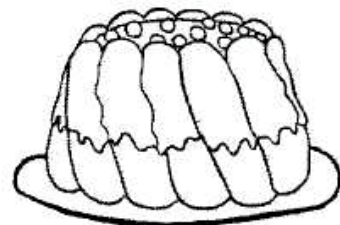

pastís

.....

PER BERENAR:



un entrepà

.....

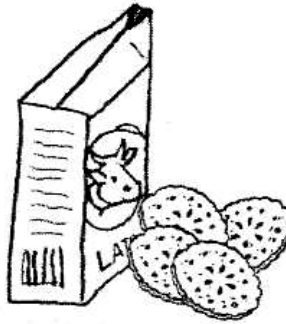

llet amb galetes

.....

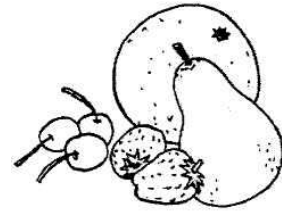

fruita

.....

PER SOPAR:

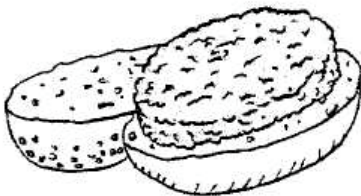

hamburguesa

.....

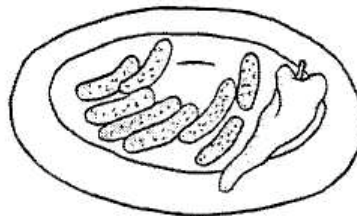

salsitxes

.....

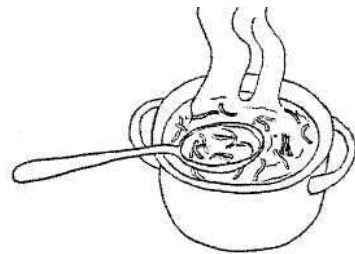

sopa

.....

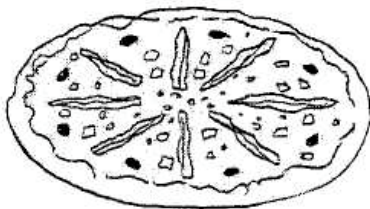

pizza

.....

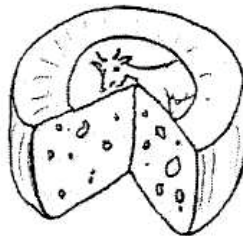

formatge

.....

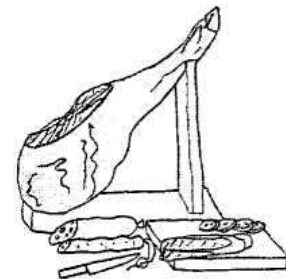

pernil i embotits

.....

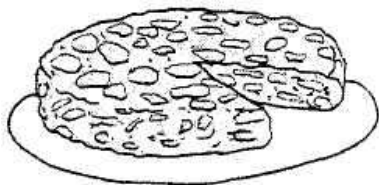

fruita

.....

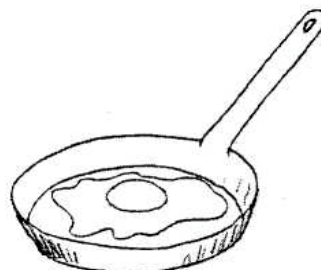

ou ferrat

.....



iogurt

.....

6. Relaciona i copia el nom:

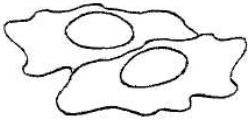

el pollastre

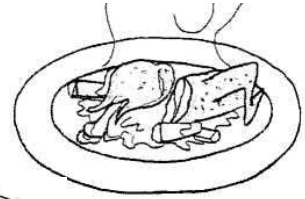

els ous

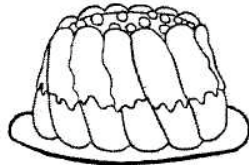

el pastís

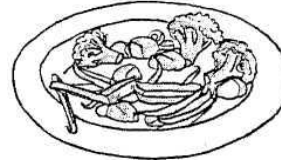

l'amanida

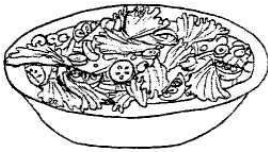

la verdura

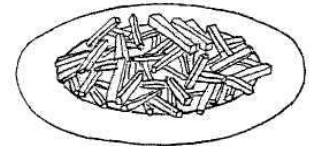

les patates



el pa

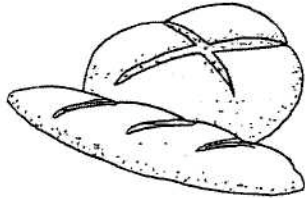

la carn

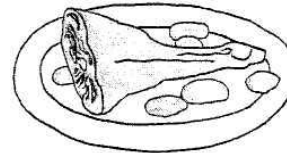

el gelat

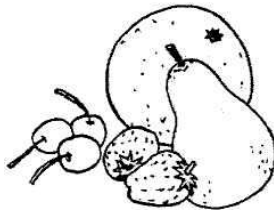

la fruita

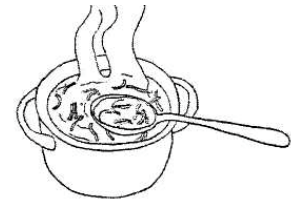

la sopa

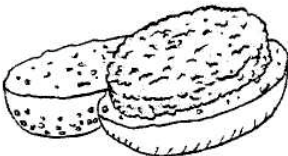

l'hamburguesa

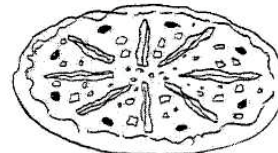

la pizza

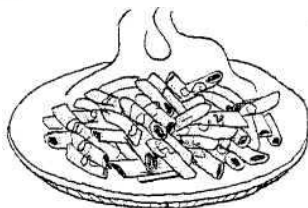

el iogurt



els macarrons

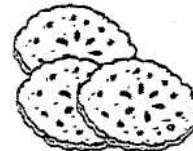

l'arròs

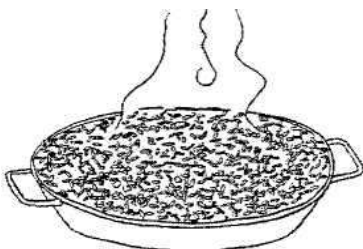

les galetes



l'aigua

7. I tu què menges?

- Per esmorzar menjo:
-
- Per dinar menjo:
-
- Per berenar menjo:
-
- Per sopar menjo:
-

8. Busca dotze noms de coses de menjar i beure. Escriu-les.

P	E	R	N	I	L	M	S	T	Y	P	Q
P	R	T	Y	L	L	E	T	S	A	E	D
A	A	I	G	U	A	T	T	E	B	I	N
T	G	D	F	T	R	U	I	T	A	X	E
Q	F	O	R	M	A	T	G	E	T	Y	N
Q	Q	L	W	R	X	X	S	O	P	A	A
W	W	G	Ç	H	J	N	O	I	L	M	X
E	N	T	R	E	P	À	D	D	S	A	X
W	E	G	J	K	C	U	I	M	X	S	C
E	M	B	O	T	I	T	S	F	H	X	A
R	D	G	J	K	C	E	A	T	Y	B	F
X	S	A	L	S	I	T	X	E	S	C	È

- | | | |
|----------|----------|----------|
| 1- | 5- | 9- |
| 2- | 6- | 10-..... |
| 3- | 7- | 11-..... |
| 4- | 8- | 12-..... |

9. Classifica:

pollastre – hamburguesa – llet – pizza – galeta – pa – patates – cafè
entrepà – suc – verdura – taronjada – pastís – amanida – salsitxes
aigua – formatge – iogurt – macarrons – sopa – te – truita

Per menjar	Per beure

10. Completa:

Jo menjo peix	Jo sopa
Tu menges peix	Tu
Ell menja peix	Ell
Ella menja peix	Ella
Nosaltres mengem peix
Vosaltres mengem peix
Ells mengen peix
Elles mengen peix

11. Escriu la frase amagada:

Laperaésunafruita. —————> La pera és una fruita.

Lanenamenjasopa.....

Lamarefaunpastísdexocolata.....

M'agradenelsmacarrons.....

Nom'agradaelpebrot.....

12. Observa i completa:



A mi m'agrada

.....

.....

.....

.....

A mi m'agrada

.....

.....

.....

.....



13. Completa amb les formes del verb menjar:

Jo pa amb xocolata. Les noies una hamburguesa. El meu germà un gelat de xocolata.

Tu amanida i carn, però vosaltres pollastre cada dia. A l'escola els meus amics ous i pernil. Nosaltres, a casa, pa amb formatge.

14. Relaciona:

- Menjo la sopa amb
- Tallo la carn amb
- Poso l'aigua al
- Serveixo els macarrons al
- Punxo el pollastre amb
- Bec la llet amb la
- Pelo la poma amb
- Poso la pizza al
- Menjo el peix amb

- tassa
- la forquilla
- el ganivet
- la cullera
- plat
- vas / got

15. Observa el quadre i contesta la pregunta:

	JOEL	NÀDIA	ÈRIC	MARIA	HELENA	IVAN
carn	✓			✓		
arròs		✓		✓		
sopa	✓				✓	
pollastre			✓		✓	
patates			✓			
pizza						✓
poma		✓				
gelat			✓			✓

Què menja?

- ✓ En Joel menja carn i sopa.
- ✓ La Nadia
- ✓
- ✓
- ✓
- ✓

16. Completa:

SINGULAR	PLURAL
pollastre
salsitxa
.....	gelats
.....	pastissos
amanida
.....	peixos
.....	pizzes
.....	formatges
ou

17. Observa i aprèn:

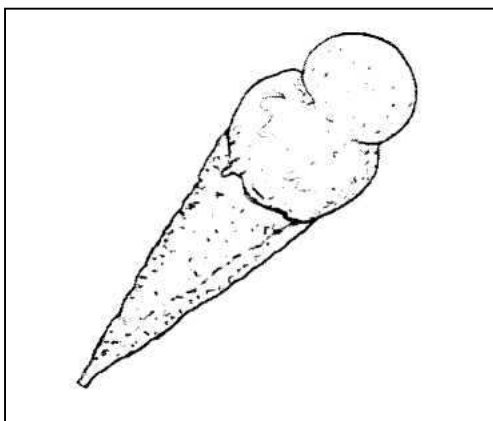

fred

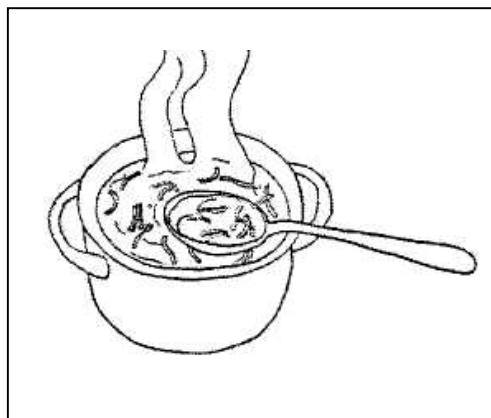

calent

18. Escriu una llista de menjars freds i calents:

MENJARS FREDS	MENJARS CALENTS

19. Completa:

estovalles - tovallons – nevera - esmorzar

- A la hi ha taronjada i aigua freda.
- Parem la taula amb les i els
- La noia es prepara un entrepà per

20. Completa:

Jo bec llet.

Tu beus llet.

Ell beu llet.

Nosaltres bevem llet.

Vosaltres beveu llet.

Els beuen llet

Jo aigua.

Tu

.....

.....

.....

.....

21. Observa i completa les frases.

MASCULÍ	FEMENÍ
fred	freda
calent	calenta

• El gelat és fred

• El pastís és

• El meló és

• La coca-cola és

• La patata és

• El peix

• La pizza és calenta

• La sopa és

• L'arròs

• El te

• La llet

• El cafè

22. Pregunta i contesta:

Què vols menjar?

Vull una hamburguesa.

Què

Vull

Qué

Vull

Què vols beure?

Vull

.....

.....

.....

.....

23. Observa i aprèn:

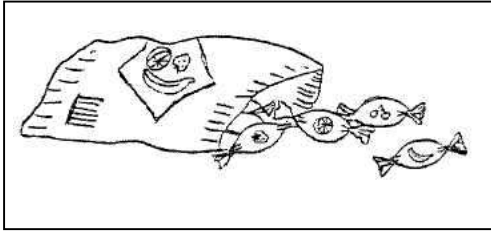

és dolç

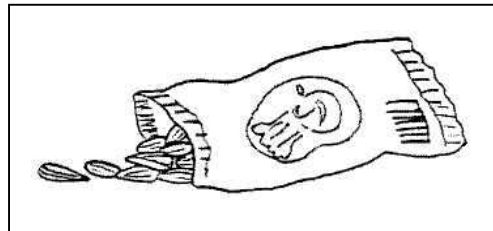

és salat

24. Classifica:

pastís de xocolata – pizza – pollastre – macarrons – amanida
gelat – pera – xocolata – arròs – sucre – sal – plàtan – entrepà
galletes – coca – pipes – patates fregides – caramels – pernil

DOLÇ	SALAT

25. Omple els espais buits amb el verb beure.

- La mare..... aigua cada dia per dinar.
- En Joancoca-cola.
- Jo cafè amb llet per esmorzar.
- Totes les meves amigues..... taronjada.
- Nosaltres sempre..... coca-cola quan anem al bar.
- Els meus pares te després de sopar.
- I tu, què

26. Observa:

RESTAURANT TOT BO

MENÚ

Primer plat

Amanida

Sopa

Macarrons

Embotit

Segon plat

Hamburguesa amb patates

Pollastre amb verdura

Peix amb arròs

Truita amb patates fregides

Postres

Fruita

Gelat

Pastís de xocolata

Pa, beguda i cafè inclosos 9,50 Euros

Ara contesta les següents preguntes:

- Quin és el nom del restaurant?

.....

Què pots menjar de primer plat?

.....

Quins plats porten patates?

.....

Què pots menjar de postres?

.....

- Tria què menjaries de:

Primer plat:

Segon plat: :

Postres:

- Quant costa el menú?

.....

27. Escriu la pregunta.

{ • Què menges per sopar?
Per sopar menjo arròs i peix.

{ •
Per dinar menjo sopa i pollastre.

{ •
Per berenar menjo pa amb xocolata.

{ •
Per esmorzar menjo galetes.

28. Ara escriu un menú, amb tres primers plats, tres segons plats i postres per triar. Dibuixa una sanefa al voltant.

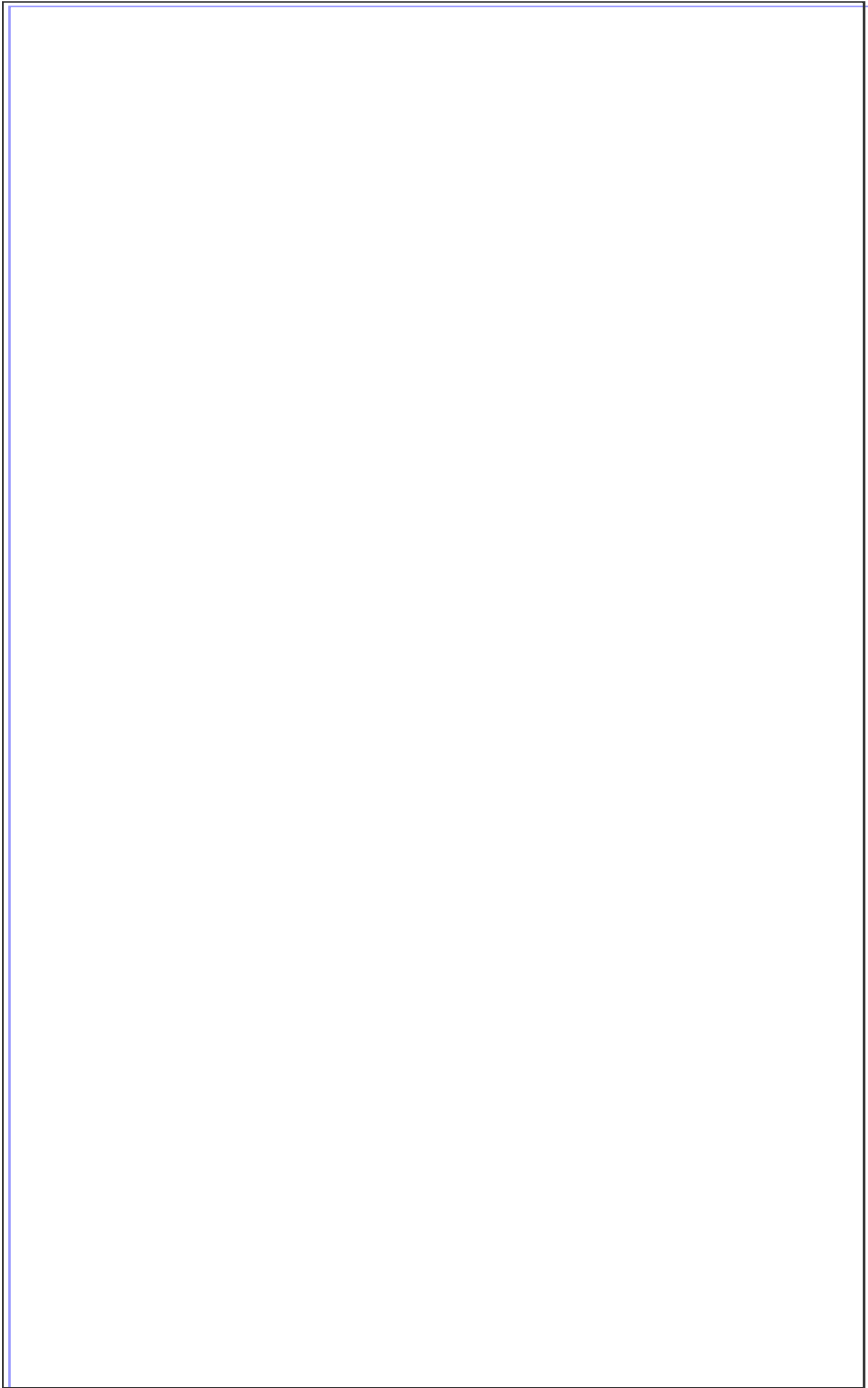
A large, empty rectangular box with a thin black border, intended for the student to draw a menu and a decorative border (sanefa) around it.