



Generalitat de Catalunya
Departament d'Ensenyament

Participació del Departament
al Festival de la Infància 2013-2014
Memòria

Direcció de Serveis
Barcelona, gener de 2014



Participació del Departament al Festival de la Infància 2013-2014
Memòria

Índex

	Pàg.
1. Participació del Departament d'Ensenyament i unitats responsables.....	3
2. Dades tècniques i visitants.....	5
3. Activitats: difusió a les famílies del plurilingüisme	6
4. Despesa executada	7
5. Valoració	8
 Annex	
1. Característiques de l'estand del Departament	9 i 10



1. Participació del Departament d'Ensenyament i unitats responsables

Aquest any s'ha celebrat el 50è Festival de la Infància a la Fira de Barcelona i el Departament d'Ensenyament hi ha participat integrat en l'espai de la Generalitat, juntament amb altres departaments.

Es van organitzar un munt d'activitats per celebrar-ho: la festa de la música, de l'alimentació sana, de l'esport, del civisme..., per a tota la família.

És per aquest motiu que la Generalitat de Catalunya va disposar d'un espai corporatiu on es van organitzar una gran varietat d'activitats.

Els departaments que hi han participat, juntament amb Ensenyament, són: Interior, Presidència (Secretaria General de l'Esport), Salut (SEM), Benestar i Família, i Empresa i Ocupació (Agència Catalana de Consum) i Territori i Sostenibilitat.

El Departament d'Ensenyament ha participat amb un estand que fomenta l'aprenentatge i l'ús de les llengües estrangeres; una rèplica de l'estand que es va fer en la Festa dels Súpers el més d'octubre. En el Saló de la Infància es van adaptar les activitats, a l'espai i a la durada.

Nom de l'estand

L'escola catalana ens fa plurilingües





Unitats responsables

Coordinació

Subdirecció General d'Organització, Coneixement i Sistemes d'Informació (SGOCSI)

M. Farners Badia Ribas, subdirectora general

Elisabet Hosta Calderer, cap del Servei de Comunicació i Publicacions

Antònia Nadal Pellejero, responsable de l'estand

Activitats

Subdirecció General de Llengua i Plurilingüisme (SGLP)

Mònica Pereña, subdirectora general

Maite Ruedas, tècnica de la SGLP



2. Dades tècniques i visitants

Dades tècniques

Del 27 de desembre de 2013 al 4 de gener de 2014, de les 11 h a les 20 h

Recinte firal 2 de Montjuïc (Barcelona)

Periodicitat anual

Dirigit al públic en general (infants i famílies, esplais, associacions infantils, etc.)

Preu de l'entrada: 10 € (tot el dia); 7 € (tarda apartir de les 16 h); gratuïta per als menors de 3 anys

Visitants

Uns 4.213 nens i nenes amb les seves famílies han visitat l'estand del Departament: uns 400 nens per dia. L'edat dels nens estava compresa entre els 2 i els 8 anys. En total podríem dir que han visitat l'estand del Departament unes 9.000 persones, si comptem els familiars.

Hem de fer constar que aquest any l'accés només es feia pel pavelló 1, que els visitants s'hi quedaven força estona i que no era fins a mig matí que passaven a veure el pavelló 2, la qual cosa es tradueix en matins més aviat tranquils i tardes amb un flux més intens de visitants.

L'afluència de públic ha estat equilibrada al llarg de la setmana. Els dies amb el nombre més elevat de visitants van ser el 2, 3 i 4 de gener, amb uns 650 per dia. El dissabte 31 de desembre l'afluència de visitants va ser menor.

L'horari preferit per les famílies va ser des de les 14 h fins al tancament.

	Teatre	Matemàtiques i ciències	Els 2 espais
27/12/2013	145	230	
28/12/2013	149	235	
29/12/2013	150	239	
30/12/2013	197	250	
31/12/2013	179	237	
01/01/2014	165	247	
02/01/2014	228	375	
03/01/2014	235	455	
04/01/2014	216	281	
TOTAL	1.664	2.549	4.213



3. Activitats: difusió a les famílies del plurilingüisme

Les activitats s'engloben en el marc dels objectius de Govern 2012-1018 i del document Ofensiva de país a favor de l'èxit escolar, que preveuen l'impuls del plurilingüisme de l'alumnat del sistema educatiu català.

Les activitats proposades a l'estand del Departament s'adreçaven a nens i nenes de 3 a 8 anys. Hi va entrar algun visitant de 10 anys.

El Departament d'Ensenyament disposava de dos espais diferenciats. Es realitzaven activitats ludicoeducatives en diferents llengües. Totes les activitats estaven plantejades per apropar els nens i nenes al plurilingüisme, per impulsar les llengües estrangeres mitjançant el joc.

Les llengües que es van fer servir van ser l'anglès i el francès, llengües de comunicació dels monitors i del coordinador.

En un dels espais es van fer 2 tallers en anglès:

- explorem les olors! (joc de memòria per afinar bé l'olfacte)
- la gran cursa del mercat! (competició per omplir la cistella del mercat)

I en l'altre espai es van fer activitats interactives de teatre, en francès i en anglès:

- Utilitzant cançons clàssiques i modernes en anglès i francès, els actors i actrius nadius van guiar els infants amb pautes senzilles de cant i dansa.

- Confecció de titelles: els infants van aprendre a fer titelles.

- Representació d'un conte clàssic amb interacció de l'audiència, cançons i música. Les llengües vehiculars per part dels monitors i del coordinador de l'estand sempre van ser l'anglès i el francès, per familiaritzar-hi els nens de forma lúdica i amena.

L'activitat va ser plantejada com un recorregut de 40 minuts, amb grups entre 5 i 22 infants d'entre 2 i 13 anys.

Del 27 al 30 es va dur a terme el taller de teatre en francès i del 31 al 4, en anglès.

Molts nens volien repetir les activitats.

Al final de les activitats a tots els nens se'ls marcava la mà amb la paraula Superplurilingüe, per mitjà d'un tampó amb tinta de colors.

Les activitats van estar organitzades per l'ICIC i per l'empresa Blue Mango.



3. Despesa executada

La despesa executada en la participació del Departament al Festival de la Infància s'indica en el quadre següent:

Concepte	Empresa	Import
Espai 200m ² , quota de participació i assegurança	FIRA	0 €
Cànon de muntatge i consum elèctric	FIRA	712,71 €
Activitats de ciències i matemàtiques	F. Flors i calcat	4.782,71 €
Activitats de teatre	Spinderella	4.158,04 €
Construcció de l'estand i coordinadora durant tots els dies	AIRUN	2.852,37 €
Transport de materials		908,37 €
TOTAL		*13.414,20

* No s'hi inclouen els 10.000 € en concepte del disseny gràfic i creació de les activitats que ja es van utilitzar per a la Festa dels Súpers.



4. Valoració

La valoració dels nenes i les famílies i dels professionals que duïen a terme les activitats va ser en tot moment molt positiva.

Les activitats eren interactives i els nens podien expressar-se d'una manera espontània practicant les llengües atès que l'equip de monitors eren nadius i podien resoldre de manera espontània les preguntes i dubtes dels nens captant la seva atenció fàcilment. En efecte, tant l'equip francòfon com l'equip anglòfon van saber adaptar-se a les diferents característiques de cada grup, tenint en compte les edats i el volum d'infants.

Els pares van quedar molt satisfets i ens van felicitar en més d'una ocasió per la manera en que els seus fills captaven l'atenció i gaudien aprenent l'anglès.

Es va comprovar, en alguns casos, que la presència massa propera dels pares contribuïa a reforçar la inhibició d'alguns participants, cosa que també es va resoldre gràcies als actors.



Actors



Cal destacar especialment la bona actuació de la coordinadora que durant tot moment ha vetllat per l'èxit del nostre espai atenent a les famílies i jugant amb els nens i nenes que l'han visitat i fent de reclam per promocionar les nostres activitats i atendre tant al públic com als monitors en tot moment.

Cal destacar també la bona predisposició del personal del Departament de Benestar Social i Família que ens van cedir molts materials. Ens van ajudar i van col·laborar amb nosaltres en tot moment.



Annex

1. Característiques de l'estand del Departament

Per participar al Festival de la Infància, el Departament va comptar amb un estand de 200 m², dintre de l'espai de la Generalitat

- Mobiliari escolar: 4 taules, 12 cadires, 6 mobles amb safates de colors i dos armaris
- Tanques infantils de les ludoteques i supermercats de fusta del Departament de Benestar i Família
- Imatge gràfica que ja es va fer servir a la Festa dels Súpers
- Materials de les entitats que han participat: fruites de plàstic, pots d'olors, imatges plastificades i materials per fer titelles
- Equip de so, micro, altaveus i amplificador
- Tampons de colors amb el nom de Superplurilingüe

L'estand es dividia en dues parts :

- una on es feien jocs dels olors i del supermercat i cantaven cançons tot amb anglès i
- una altra on es feia teatre i titelles en anglès i francès.

La distribució de l'espai :

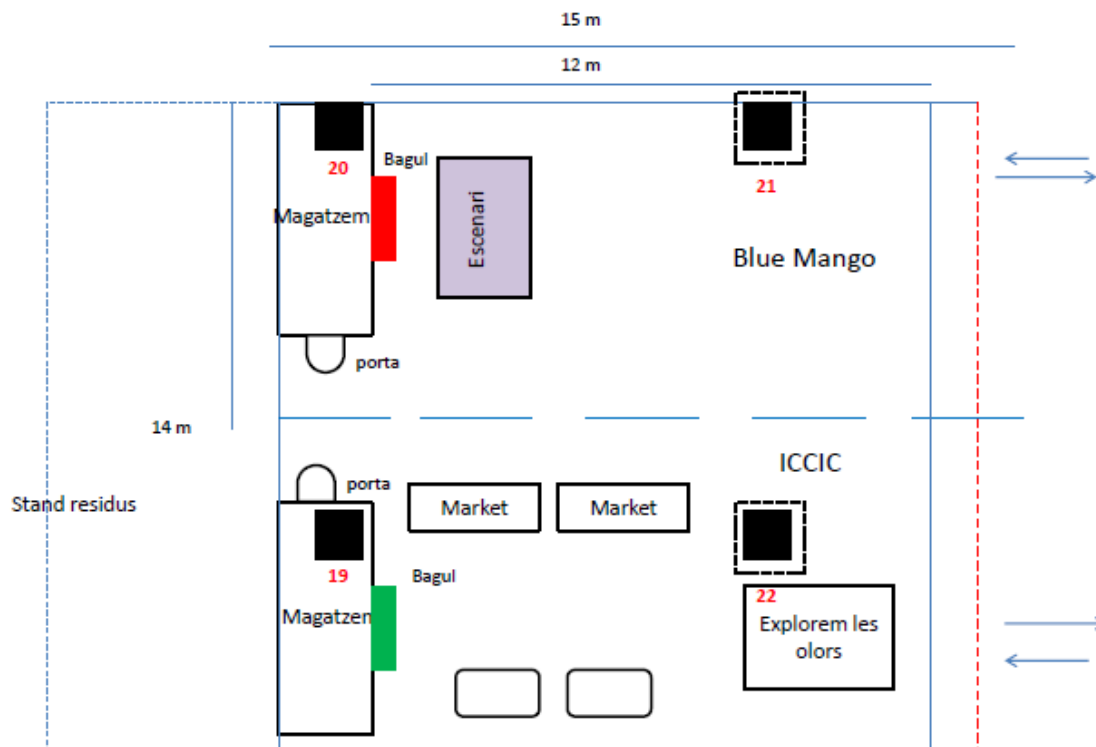

Quant al disseny de la paret de l'estand, es va aplicar la imatge dels Súpers.

